

# Schoolgids 2023-2024



Samenlevingsschool

Ordehaskee





# schoolgids

2023-2024

Locatie Vervening (postadres)

Locatie Julianastraat



Samenlevingschool Oudehaske  
De Vervening 1A  
8465 RE Oudehaske

Samenlevingschool Oudehaske  
Julianastraat 1  
8465 RC Oudehaske

Brin: 05RY

Directeur: Jaap-Jan van Leeuwen



info.tarissing@cbo- meilan.nl



www.detarissing-meilan.nl



Vervening 0513 677 600

Julianastraat 0513 677 369



# Samenlevingschool

# Oudehaske



## EEN WOORD VOORAF

De basisschool is een stukje van je leven.  
Voor de kinderen en voor jou.

Jarenlang is er de weg van huis naar school en terug. Je vertrouwt je kind toe aan de zorg van het team van Samenlevingschool Oudehaske. Een basisschool kies je met zorg.

De schoolgids als visitekaartje. Je bent een belangstellende ouder en overweegt je kind aan te melden. Dan willen wij ons graag voorstellen. De gids vertelt wat onze school je kind kan bieden. Om een completer beeld te krijgen van de school nodigen wij je van harte uit voor een bezoek.

De schoolgids als informatiebron. Je kunt als ouder, medewerker of belangstellende informatie vinden in deze gids over het 'hoe, wat en waar' van ons onderwijs.

De schoolgids als verantwoording. Mooie woorden hangen in de lucht als ze niet worden waargemaakt. Waar staan we voor, wat beweegt en bezielt ons. Het is goed om dat te verwoorden en op die manier te verantwoorden.

Team Samenlevingschool Oudehaske  
Jaap-Jan van Leeuwen

# INHOUD

## 1 CBO Meilân

### 2. Samenlevingschool Oudehaske

- 2.1 Identiteit
- 2.2 De gebouwen
- 2.3 Het karakter
- 2.4 Aanmelding
- 2.5 Team & lokaalindeling

### 3. Het onderwijs

- 3.1 Jaargroepen & basisvaardigheden
- 3.2 Building Learning Power (BLP)
- 3.3 Persoonsvorming & burgerschap
- 3.4 Muzikale vorming
- 3.5 Onderzoekend & ontwerpnd leren
- 3.6 Humanistische vorming (HVO)
- 3.7 Bewegingsonderwijs
- 3.8 Meertalig onderwijs
- 3.9 Schooltijden & vakantierooster
- 3.10 Team- en schoolontwikkeling

### 4. Onze communicatie met ouders

- 4.1 Social Schools
- 4.2 Informatieavonden
- 4.3 Bern oan 't wurd
- 4.4 Ouderavond
- 4.5 Oudergesprekken
- 4.6 Gescheiden ouders
- 4.7 Oudercommissies

### 5. Onderwijs- en kwaliteitsstructuur

- 5.1 De intern begeleider
- 5.2 Het leerlingvolgsysteem
- 5.3 Groeps- en leerlingbespreking
- 5.4 Schoolontwikkeling
- 5.5 Doorstroom groep 2 naar 3
- 5.6 Naar het voortgezet onderwijs
- 5.7 Passend onderwijs
- 5.8 Schoolondersteuningsprofiel
- 5.9 Aanvullend aanbod CBO Meilân
- 5.10 Dyslexie
- 5.11 Jeugdverpleegkundige
- 5.12 Sociaal wijkteam

### 6. Beleid en verantwoording

- 6.1 Bestuur & RvT
- 6.2 MR & GMR
- 6.3 Inspectie
- 6.4 Vertrouwenspersonen & Klachtenregeling
- 6.5 Vrijwillige ouderbijdrage
- 6.6 Verlofregeling
- 6.7 Verzekering
- 6.8 Privacy & leerlinggegevens

### 7. Ons A tot Z





# SAMEN VOOR DE WERELD VAN MORGEN

## 1. CBO Meilân

Samenlevingsschool Oudehaske is een basisschool in Oudehaske die valt onder de stichting van gezamenlijke scholen Christelijk Basisonderwijs Meilân (CBO Meilân). CBO Meilân is een stichting voor Christelijk Primair Onderwijs en samenlevingsscholen in de gemeente de Fryske Marren en de plaats Heerenveen.

CBO Meilân staat voor: 'Samen voor de wereld van morgen.'

We geven daarmee aan dat we op alle terreinen 'meer dan gewoon' willen zijn. CBO Meilân richt zich op zowel goed bijzonder onderwijs als op bijzonder goed onderwijs. Onderwijs waar inspirerende mensen werken.

Mensen die op een bijzondere en eigentijdse manier met elkaar en met kinderen omgaan, die midden in de samenleving staan en daar actief deel van uitmaken.

Binnen CBO Meilân geven we het onderwijs vorm op de volgende manier:

1. CBO Meilân laat kinderen ontwikkelen tot zelfbewuste sociale wereldburgers;
2. CBO Meilân leren is onderscheidend, toekomstbestendig leren;
3. CBO Meilân is samen doen.

## **"De vorming van tolerante, respectvolle en zelfbewuste wereldburgers."**

### **2. Samenlevingsschool Oudehaske**

De Samenlevingsschool Oudehaske is ontstaan uit een christelijke en een openbare basisschool. De kracht van de school is het structureel aandacht geven aan de levensbeschouwelijke ontwikkeling van kinderen en het stimuleren van de ontmoeting met andere levensbeschouwelijke perspectieven dan de eigen. Onze school is een veilige, vertrouwde plaats om te werken aan de sociale en maatschappelijke vaardigheden.

#### **2.1 Identiteit**

Op onze samenlevingsschool geven wij inhoud aan onze identiteit en die van ons onderwijs vanuit drie pijlers:

- Persoonsvorming
- Levensbeschouwing
- Zingeving

### **Ik - De ontwikkeling van de individuele identiteit**

De school voedt, samen met de ouders, de groei van eigen wortels. De eigenheid van leerlingen en leerkrachten worden geaccepteerd. De onderlinge verschillen waarderen we, zowel bij onze leerlingen als in het team.

### **Wij - We leven met elkaar**

We gaan met respect met elkaar om: elkaar écht zien en interesse tonen. We stimuleren het plezier in samenzijn en samenwerken.

### **De school in de samenleving**

Kennisoverdracht en betekenis geven aan multireligieus onderwijs en diversiteit.

### **Identiteit in de school**

We beleven het gezamenlijk. Er is aandacht voor de christelijke tradities en de kernwaarden van het openbaar onderwijs. Er wordt gebruik gemaakt van de methode Trefwoord voor de dagopeningen en er is ruimte om te vieren.





## 2.2 De gebouwen

De Samenlevingschool Oudehaske geeft onderwijs aan 200 leerlingen. De twee schoolgebouwen in Oudehaske worden beide gebruikt voor het huisvesten van de groepen en onderwijsfaciliteiten.

In het schoolgebouw aan de Vervening krijgen de groepen 3a, 3b, 4, 7 en 8 les. In het schoolgebouw aan de Julianastraat krijgen de groepen 1-2a, 1-2b, 5 en 6 les. Wij kiezen bewust voor de mix van leeftijden. Zo leren de kinderen rekening met elkaar te houden en kunnen ze met elkaar spelen en leren.

Beide gebouwen beschikken daarnaast over extra ruimtes voor beweging, bibliotheek, individuele- of groepsinstructie en overleg ruimte.

De groepen 1-2, 3-4, 5-6 en 7-8 hebben een eigen ingang en toiletten.

De schoolpleinen bieden een rijke speel- en leeromgeving voor de kinderen. Er zijn klimtoestellen, schommels, zandbakken, duikelrekken, spelvelden en een pannakooi.



# HET KARAKTER

**2.3** Op onze school willen we kinderen zichzelf laten ontdekken en ze met vertrouwen en zelfvertrouwen een bewuste plek in de wereld geven. Kinderen leren leren, nieuwsgierig maken en laten verwonderen zijn onze belangrijkste uitdagingen. Als team stralen we het karakter uit en betrekken we onze ouders bij het onderwijs dat we geven.

## Inlevend

wat jij nodig hebt!



## Doelgericht

maak het waar!



## Lef

durf te vliegen!



## Bevlogen

met hart en ziel



# JE KIND OP ONZE SCHOOL

## 2.4 Aanmelding

Aanmelden van nieuwe leerlingen kan het hele jaar door. Je kunt een afspraak maken voor een kennismakingsgesprek met Jaap-Jan van Leeuwen, directeur van de school. Tijdens dit kennismakingsgesprek krijg je informatie over de samenlevingsschool en een rondleiding door de gebouwen. Op deze manier kun je een goed beeld vormen van de school waarvoor je kiest.

Na het inleveren van het inschrijfformulier wordt de leerling voorlopig ingeschreven. Vervolgens volgt er een bevestiging door de school en/of worden er aanvullende vragen gesteld.

Rond zes weken voor de vierde verjaardag van je kind, word je als ouder uitgenodigd voor een intakegesprek door de leerkrachten van groep 1-2. Er worden afspraken gemaakt om te 'wennen'. De leerling mag een aantal dagdelen meedraaien in de groep 1-2.

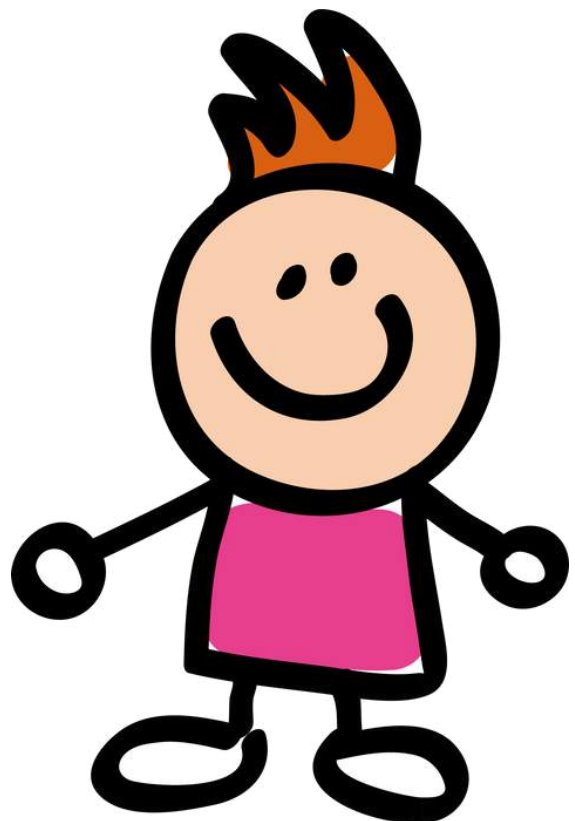



# JUFFEN EN MEESTERS



2.5

Jaargroepen	
Groep 1-2A	Juf Myrthe & Juf Ankie
Groep 1-2B	Juf Hennie & Juf Jeannet
Groep 3A	Juf Willy & Juf Gretha
Groep 3B	Juf Karolien & Juf Berber
Groep 4	Meester Jasper & Juf Jolanda
Groep 5	Juf Miranda & Juf Doreanne
Groep 6	Juf Esther & Juf Tessa
Groep 7	Juf Annemarie
Groep 8	Juf Jetske

Onderwijsondersteuning	
Ondersteuning	Juf Sanne, Juf Sabrina & Juf Ankie
Gym	Juf Manon
HVO	Juf Wimmy
Intern begeleider	Juf Gerda
Directeur	Meester Jaap-Jan



## 2.6 Lokaalindeling

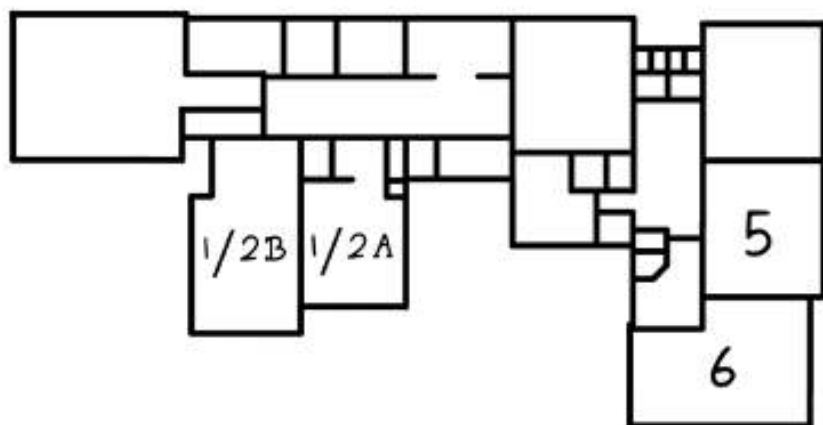

Julianastraat 1

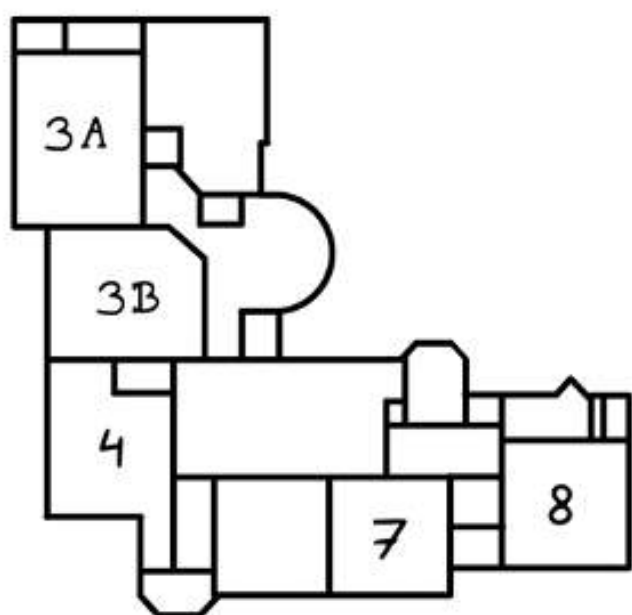

De Vervening 1A



# HET ONDERWIJS

## 3.1 Jaargroepen & basisvaardigheden

Op onze school werken we met jaargroepen, waarbij de kinderen zoveel mogelijk bij leeftijdsgenoten in de groep zitten.

### Groep 1-2

In de kleuters werken we bewust met combinatiegroepen 1-2. De ontwikkeling van een kleuter verloopt sprongsgewijs en naar interesse. Met deze combinatiegroepen worden alle niveaus aangeboden in een groep, een kind kan zo gemakkelijk aansluiten bij het niveau dat hem of haar past. Kleuters zijn enorm nieuwsgierig en letten op andere kinderen hoe die doen en praten. Ze leren van elkaar. Een oudere kleuter kan sociale vaardigheden in de praktijk ontwikkelen, door bijvoorbeeld het verwoorden van hulp aan een jongere kleuter. De groepen kunnen samenwerken bij het bieden van ontwikkelingsmateriaal voor kleuters die meer aan kunnen dan de basis.

De kleuters werken thematisch met de methode Onderbouwd. De kinderen ontwikkelen de motorische-, sociale-, taal- en rekenvaardigheden optimaal door spelend te leren. De methode Het kleine avontuur wordt ingezet om het onderzoekend en ontwerpnd leren te oefenen.

De leerkrachten volgen de ontwikkeling met behulp van een observatiesysteem.







### **Groep 3**

De kinderen leren lezen en spellen aan de hand van thema's met de methode Lijn 3. Tegelijkertijd worden de schrijffletters aangeleerd aan de hand van de methode Klinkers. Bij het rekenen werken de kinderen in groep 3 onder andere toe naar een automatisering van de sommen tot 20, met behulp van de methode Pluspunt. Deze lessen worden gegeven aan de hand van een model waarbij er ruimte is voor differentiatie. Dit houdt in dat we zoveel mogelijk aansluiten bij de instructie en verwerkingsbehoefte van het kind. Naast deze basisvaardigheden is er ruimte voor creatieve vorming, beweging, wereldoriëntatie en spel. Groep 3 heeft de beschikking over iPads om extra te oefenen met taal en rekenen.

### **Groep 4-8**

Vanaf groep 4 werken de kinderen vanuit boeken en met een iPad. Wij zorgen ervoor dat de kinderen minimaal de helft verwerken vanuit boeken. Het lokaal heeft een innovatief karakter door het inzetten van een tribune en/of werkplekken op verschillende hoogtes.

Voor de Nederlandse taal gebruiken wij de methodes Staal en Grip op lezen en bieden we leesboeken aan. De taalvaardigheden woordenschat, spellen, spreken en luisteren worden hiermee ontwikkeld. De leesontwikkeling richt zich op voortgezet technisch lezen en begrijpend lezen. Voor het ontwikkelen van het schrijven gebruiken we de methode Klinkers tot en met groep 8. We maken bewuste keuzes voor driehoekig schrijfgerei tot en met groep 6 en waar nodig hoger, voor het stimuleren van de juiste pengreep.

Voor het rekenen gebruiken we de methode Pluspunt. Tot en met groep 4 werken de kinderen tijdens rekenen het meest op papier. Vanaf groep 5 verwerken de kinderen de opgaven veelal op de iPad, waarbij het inzetten van een wisbordje voor het uitrekenen van sommen belangrijk is. De kinderen leren vanaf groep 1 al (spelend) te werken met het wisbordje. Na de klassikale instructie, die op verschillende niveaus wordt aangeboden, verwerken de kinderen het geleerde op de iPad en gaan vervolgens aan het werk met eigen doelen.

De methode Blink Wereld-geïntegreerd wordt ingezet voor wereldoriëntatie, waarbij de groepen 5 tot en met 8 ook werken met en leren over topografie.

# SORRY DAT IK DIT BOEK ZO LAAT TERUGBRENG MAAR HET WILDE ME MAAR NIET LOSLATEN

## Schoolbibliotheek

Op beide locaties is er een schoolbibliotheek in het gebouw. Groep 1 tot en met 8 kunnen hier boeken lenen voor het lezen op school. Ouders ondersteunen op vrijdagochtend in de schoolbibliotheek voor het innemen en uitlenen van boeken. Alle kinderen krijgen in groep 1 een biebtaas van school om de boeken te kunnen meenemen naar huis.

## Voorleeshond Joy

Op donderdagen wordt Joy voorgelezen door kinderen die dit leuk vinden en die er succeservaringen door opdoen voor het leren lezen. Juf Marieke begeleidt deze activiteit.



# BUILDING LEARNING POWER

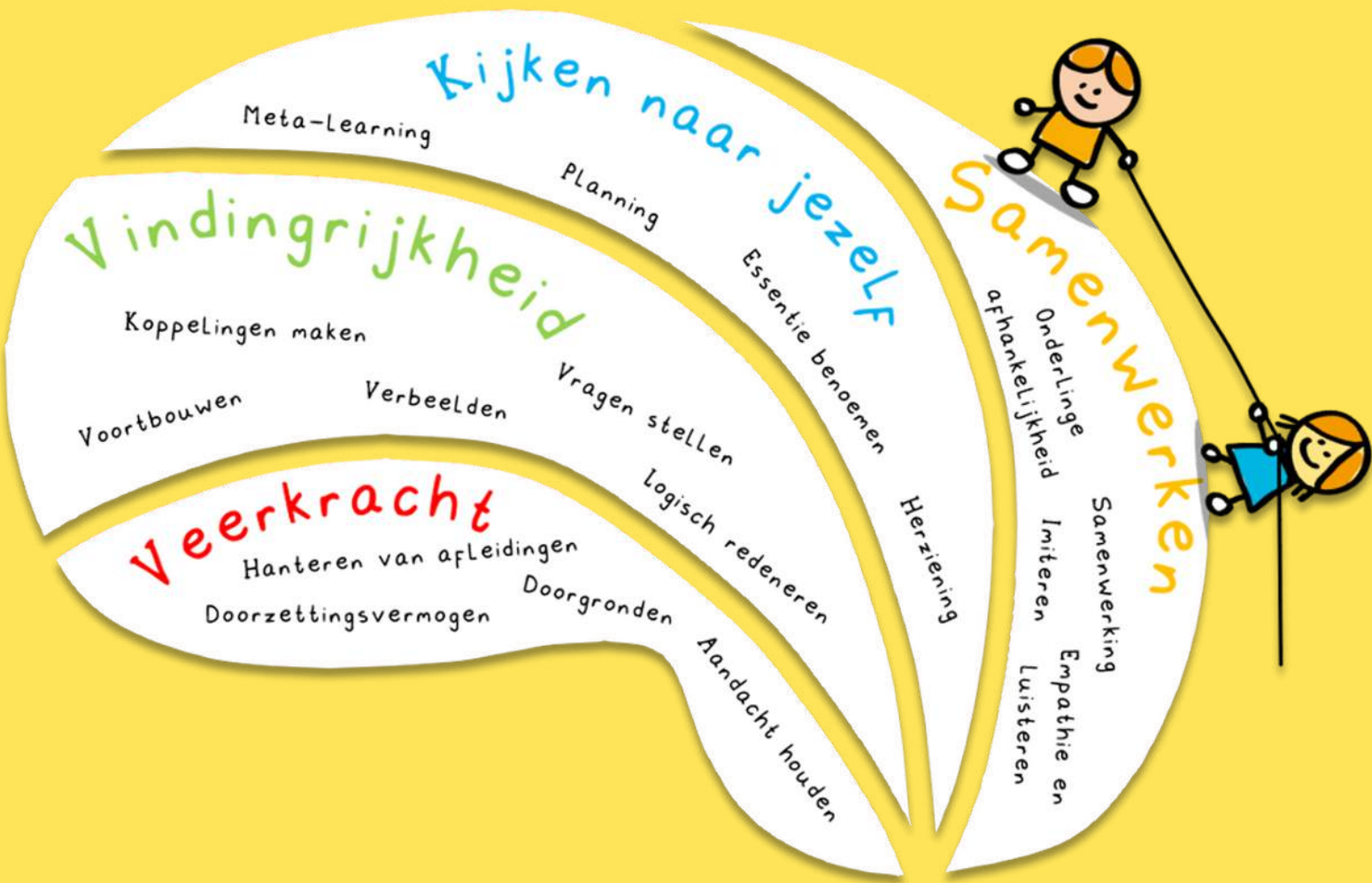

**“WAT KNAP DAT JE HEBT  
DOORGEZET.”**

**“HOE HEB JE HET  
PROBLEEM OPGELOST?”**



### **3.3 Persoonsvorming & burgerschap**

De kinderen krijgen les in sociaal-emotioneel leren op school. Waarbij de thema's burgerschap, sociale integratie en mediawijsheid veel aandacht krijgen. Hiervoor zetten we de methode Kwink in naast de projecten die we voor deze thema's jaarlijks plannen. Voorbeelden van projecten op dit gebied zijn: MediaMasters (Mediawijsheid), appeltaartactie voor ouderen en de herdenking van 4 mei (burgerschap).

#### **Klasse(n)Pad**

Tijdens het schooljaar 2023-2024 zetten we bewust de tool Klasse(n)Pad in voor groep 5 tot en met 8. Door de fusie worden er groepen kinderen samengevoegd en willen we extra aandacht besteden aan de groepsvorming. Klasse(n)Pad is een tool waarmee we thema's die spelen in de groep (h)erkent en leert om een groep stapsgewijs door een thema heen te begeleiden zodat een band steeds hechter wordt.

#### **MatriXmethode**

De MatriXmethode is een gesprekstechniek waarmee je zelf weer de regie krijgt over je eigen denken. Daardoor kan je zelf mentale problemen oplossen en voorkomen.

Altijd op de eigen manier. Onze school heeft een specialist MatriX-coaching voor individuele kinderen.

#### **Veiligheid kinderen**

Ieder kind moet zich veilig voelen op school. Er is op onze school een pestcoördinator voor de leerlingen en er is een pestprotocol. Tijdens de week tegen het pesten en binnen de methode Kwink zetten we extra in op dit belangrijke thema. Het veiligheidsgevoel van de kinderen wordt geanalyseerd met de (leerling)vragenlijsten van Kindbegrip, onze veiligheidsmonitor. Daarnaast gebruiken we de tweejaarlijkse tevredenheidsonderzoeken voor nog meer inzichten. Waar we verbeterpunten traceren nemen we die op in het jaarplan, zodat we hier als geheel team aan kunnen werken.

***Binnen school is juf Gerda (IB) de coördinator tegen pesten. Jaarlijks laat juf Gerda dit aan de kinderen weten. Dat ze (ook) bij haar terecht kunnen voor een oplossing als kinderen gepest worden.***

**BESEF  
HEBBEN VAN  
JEZELF EN DE  
ANDER**

### **3.4 Muzikale vorming**

De kinderen krijgen allemaal muziekles van vakspecialist meester Jasper. Dit talent kunnen de kinderen optimaal ontwikkelen. De school beschikt hiervoor over speciale muziekinstrumenten zoals ukeleles en boomwhackers. Daarnaast wordt de muziekmethode Eigenwijs gebruikt.

### **3.5 Onderzoekend & ontwerpnd leren**

Vanuit de stichting CBO Meilân bieden we alle kinderen lessen onderzoekend en ontwerpnd leren aan bij het Steampoint - het doe-lab waar je met de groep spannende dingen kunt bedenken, maken en beleven. Je leert er over robotdenken, maakkunde, kunstmatige intelligentie, beeld en geluid. Eerst ga je op ontdekkingsreis, dan verzin je zelf een ontwerp en werk je een prototype uit die je test, verbetert en vol trots presenteert.

### **3.6 Humanistische vorming (HVO)**

Op onze school krijgen de kinderen vier periodes van drie weken humanistische vorming (HVO) op vrijdagochtend. Een vakspecialist voor HVO geeft deze lessen. Tijdens de lessen HVO leren de kinderen hun normen en waarden te onderzoeken. Vanuit levensvragen gaan de kinderen en de leerkracht met elkaar het gesprek aan en aan de slag met opdrachten.

### **3.7 Bewegingsonderwijs**

Als school hebben we bewust de keuze gemaakt elke week een gymles te laten geven door een vakspecialist gym. Dit is van grote meerwaarde doordat het niveau van de gymlessen extra hoog ligt. De kinderen kunnen zo extra genieten en leren van bewegen. De groepsleerkracht geeft zelf de tweede gymles van de week.

### **Motorische Remedial Teaching**

We zetten als school erop in dat kinderen die minder vaardig bewegen, plezier krijgen of behouden in het spelen en bewegen. Door de inzet van de MRT kunnen deze kinderen een langdurige bewegingsmotivatie ontwikkelen. In groep 2 voeren we een MRT-screening uit voor alle kinderen.

Bewegend leren staat hoog in het vaandel op onze school. Het team probeert geregeld doelstellingen van lessen te bereiken door de kinderen ondertussen te laten bewegen. Denk bijvoorbeeld aan speurtochten, stoepkrijten, Zweeds renspel en sommenspringen.

**LATEN ZIEN WAT JE DENKT, WILT EN VOELT EN OOK LUISTEREN NAAR WAT EEN ANDER BEDOELT**

### 3.8 Meertalig onderwijs

‘Mear Talen, Mear Takomst’

De skoalle is in trijetalige skoalle. De trije talen Frysk, Hollânsk en Ingelsk spylje in grutte rol yn’ e skoalle. De trije talen wurde net allinne as fak ûnderwiisd, mar ek brûkt om les yn te jaan by oare fakken.

Der is sprake fan in trijetalige skoalle as trije talen yn in bepaalde ferhâlding brûkt wurde as les- of fiertaal. De learkrêft jout dan bygelyks gimmestyk of biology yn it Ingelsk of Frysk.

#### Onze motivatie

Meertalige kinderen ontwikkelen zich vaak taliger dan hun eentalige leeftijdgenoten. Ons doel is om voor de kinderen een optimale, taalrijke omgeving te creëren. Een meertalige ontwikkeling stimuleert de algemene cognitieve ontwikkeling van kinderen. Kinderen die goed onderwezen worden in hun thuistaal, pakken een tweede taal beter op. Een meertalige opvoeding heeft voor taalzwakke kinderen een positieve uitwerking.

happy

blijd







# Samenlevingschool Oudehaske

## SCHOOLTIJDEN & VAKANTIEROOSTER

### 3.9

Op onze school hanteren we een continuurooster. We geven les op twee locaties en hebben twee verschillende start- en eindtijden, zodat ouders de mogelijkheid hebben meerdere broertjes en zusjes bij school te brengen en op te halen.

Locatie Julianastraat start om 08:25 en gaat om 14:10 uit. Locatie Vervening start om 08:30 en gaat om 14:15 uit. Op vrijdagmiddag hebben de kinderen van groep 1 tot en met 4 vrij. Julianastraat is dan 12:10 uit en Vervening 12:15.

De kinderen eten fruit en hun broodje op school bij de eigen leerkracht in de groep.

Julianastraat: Groep 1-2a, 1-2b, 5 & 6

Vervening: Groep 3a, 3b, 4, 7 & 8

Studiedag Team | 6 oktober 2023

Herfstvakantie | 23 – 27 oktober 2023

Studiedag Team | 30 oktober 2023

Studiedag Team | 22 december 2023

Kerstvakantie | 25 dec. 2023 – 5 jan. 2024

Voorjaarsvakantie | 19 feb. – 23 feb. 2024

Pasen | 29 mrt. – 1 april 2024

Studiedag Team | 2 april 2024

Meivakantie | 29 apr. – 10 mei 2024

Pinkstermaandag | 20 mei 2024

Tweedaagse Team | 20 – 21 juni 2024

Zomervakantie 22 juli – 30 aug. 2024

### **3.10 Team- en schoolontwikkeling**

Het team van Samenlevingsschool Oudehaske werkt planmatig aan de schoolontwikkeling. Elk schooljaar wordt er in juni geëvalueerd op de teamdoelen en vooruitgekeken naar nieuwe ontwikkeldoelen voor het nieuwe schooljaar. In het jaarplan van de school worden de doelen met een plan beschreven, de medezeggenschapsraad keurt het jaarplan.

Als team hebben we drie soorten bijeenkomsten voor het evalueren en plannen. De bouwcoördinatoren, intern begeleider en directeur hebben geplande overlegmomenten, de leerkrachten van de onder- en bovenbouw hebben geregeld een bouwoverleg en als geheel team hebben we een teamoverleg. Teamtrainingen sluiten aan bij de jaardoelen uit het jaarplan, daarnaast zijn er individuele teamleden die opleidingen of cursussen volgen om de eigen deskundigheid te bevorderen.

We hebben tussen 2021 en 2023 de BLP-thema's als team nieuwe inhoud gegeven met gezamenlijke leertaal. Daarnaast hebben we vanuit de trendanalyse (schoolresultaten voor basisvaardigheden) winstpunten bepaald voor het nieuwe jaarplan 2023-2024.



# LEERLINGRAAD

Uit elke groep (4 t/m 8) neemt een leerling zitting in de leerlingenraad. Deze leerlingen worden aan het begin van het schooljaar gekozen. Leerlingen kunnen zich aanmelden voor de leerlingenraad. In overleg met de leerkracht wordt uit elke groep een leerling gekozen.

## De klassenvergadering

Een week voor de vergadering van de leerlingenraad vindt de klassenvergadering plaats in groep 4 t/m 8. Tijdens de klassenvergadering worden de agendapunten van de leerlingenraad besproken. Op deze manier kan elke leerling van de groep zijn mening geven.

## Het leerling parlement

Eén keer per jaar komen de leerlingenraden van alle scholen van Meilân bij elkaar. Tijdens het leerlingparlement praten ze met elkaar over het onderwijs op hun school, waar ze trots op zijn en hun wensen voor de school. Het leerlingparlement vindt plaats in de raadszaal van de gemeente Heerenveen of De Fryske Marren.



**IEDER VOOR ZICH  
IS EEN DRUPPEL,  
SAMEN ZIJN WE  
EEN OCEAAN.**

### **Professionalisering medewerkers**

CBO Meilân staat voor bloei (mei) en voor meiinoar (samen). Er wordt continue gewerkt aan de ontwikkeling van haar medewerkers om te blijven groeien en bloeien. Bloei staat voor stralen en zichtbare uitstraling. Samen dragen we zorg voor het beste onderwijs voor ieder kind, gebruik makend van ieders expertise en betrokkenheid. Verantwoordelijkheid geven, verantwoordelijkheid nemen en verantwoordelijkheid dragen voor de ander.

De jaarlijkse ontwikkelgesprekken van Samenlevingsschool Oudehaske dragen bij aan de ontwikkeling van de medewerkers om te blijven groeien en bloeien. Gelukkige medewerkers zijn de basis voor goed en uitdagend onderwijs.

<b>Gespreksvorm</b>	<b>Doelstelling</b>
▪ Doelstellingengesprek	Afstemming
▪ Bouwgesprek	Verbinding
▪ Leren van en met elkaar	Verbinding
▪ Functionerings- en beoordelingsgesprek	Afstemming & Waardering

### **Start Samenlevingsschool**

#### **Oudehaske**

Tijdens het schooljaar 2022-2023 hebben teamleden samen met ouders gewerkt aan de thema's identiteit en onderwijs voor de nieuwe fusieschool die per 2023-2024 gestart is.

Het nieuwe team bestaat uit de teamleden van De Tarissing (chr. school), een teamlid van It Haskerplak (openbare school) en nieuwe teamleden.

Tijdens het schooljaar 2023-2024 beginnen we met het uitdragen van de afspraken die gemaakt zijn voor identiteit en onderwijs voor de Samenlevingsschool.

Het team heeft in de zomer van 2023 gewerkt aan een verhuizing van verschillende groepen, het eenheid brengen in beide gebouwen en het samenvoegen van de kinderen van beide scholen.

Als nieuw team zijn wij trots op de gezette stappen en het resultaat.

**SAMENLEVEN  
KUN JE LEREN**



# SCHOOL EN THUIS, SAMEN BEREIK JE MEER

## 4. Onze communicatie met ouders

De school is een gemeenschap van kinderen, leerkrachten en ouders. Door goed contact tussen iedereen is optimaal onderwijs mogelijk. Samenlevingschool Oudehaske stimuleert ouderbetrokkenheid via de communicatie. Wederzijds vertrouwen en in gesprek blijven staan centraal. Vertrouwen is een voorwaarde. Als school stellen we de inbreng van ouders op prijs. Ouders leveren op vele manieren een bijdrage. Hier zijn wij trots op en blij mee.



## **4.1 Social Schools**

Social Schools is ons digitale communicatieplatform. Binnen het platform worden de volgende onderdelen gebruikt door de school:

- Het delen van school- en groepsberichten;
- Chatfunctie tussen school en ouders;
- Een portfolio-omgeving voor de kinderen;
- Het doorgeven van absenties en verlofaanvragen;
- Het kunnen inzien van de school- en groepsagenda.

Vanuit de groepen volgt er wekelijks een groepsbericht. Als ouder lees je hier informatie over de week, dit kan zowel praktisch als onderwijskundig zijn. Dit doen we om de ouderbetrokkenheid bij school te stimuleren.

Mocht je als ouder tijdens het schooljaar een praktische vraag hebben voor de leerkracht kan dit live, telefonisch of via de chatfunctie binnen Social Schools. Mocht je als ouder een vraag hebben over het onderwijs of persoonlijke ontwikkeling van je kind dan kan dit live of telefonisch.

## **4.2 Informatieavonden**

Elk schooljaar is er aan het begin een informatieavond per groep. De leerkracht legt dan uit welke leerstof en activiteiten er worden aangeboden. Ouders van de groep ontmoeten elkaar en weten welke ouders er bij de betreffende groep horen. Groep 8 heeft een informatieavond over het proces richting het voortgezet onderwijs.

## **4.3 Bern oan 't wurd**

Jaarlijks is er de mogelijkheid om bij de kinderen in de klas te kijken. De kinderen zijn dan zelf aan het woord of werken samen met de ouders aan een activiteit. Ondertussen vertellen ze wat ze leren, doen en maken. Er is niks leukers dan je eigen eigen vader of moeder uit te dagen.

## **4.4 Ouderavond**

Elk schooljaar organiseren we een avond voor de ouders met een actueel onderwerp. Een onderwerp die betrekking heeft op onze school en ouders.

## 4.5 Oudergesprekken

Tijdens een schooljaar vinden er drie geplande oudergesprekken plaats.

Voor de herfstvakantie een kennismakingsgesprek, hier sluiten het kind en de ouder(s) aan. Begin februari en eind juni vindt er een oudergesprek plaats over het welzijn van het kind en de leerontwikkeling.

## 4.6 Gescheiden ouders

De informatievoorziening aan gescheiden ouders is in het Burgerlijk Wetboek (art. 377) geregeld: De ouder met gezag krijgt alle informatie van school, in geval van co-ouderschap dus beide ouders. De ouder die belast is met de opvoeding van de kinderen is verplicht de informatie door te geven aan de andere ouder. Wanneer dit problemen geeft, moet de niet-opvoedende ouder een schriftelijke aanvraag tot informatievoorziening indienen bij de directeur van de school. Hierbij zal een kopie van een legitimatiebewijs meegestuurd moeten worden. Als de school zich ervan overtuigd heeft dat er geen wettelijke belemmeringen zijn, zal het verzoek worden ingewilligd. De school informeert de verzorgende ouder over dit verzoek.

Het meest prettig, en ook in het belang van kinderen, is het wanneer de ouders samen op gesprek kunnen komen. In principe doen de leerkrachten één gesprek per kind.

Alle kinderen zijn gekoppeld aan een ouder in Social Schools. Ook gescheiden ouders kunnen beiden gekoppeld zijn, zodat ieder dezelfde info ontvangt.

## 4.7 Oudercommissies

De hulp van ouders kunnen wij goed gebruiken bij verschillende activiteiten. Op dit moment zijn er oudercommissies voor:

- Ouderpanel
- Activiteitencommissie
- Bibliotheekouders
- Luizencheckouders

### Ouderpanel

Deze groep ouders, van elke groep één ouder, is een klankbord voor het team. Het ouderpanel komt vier keer per jaar bij elkaar. Er komen per jaar drie grote thema's, die betrekking hebben op de school, aan bod. Dit kunnen actuele onderwijskundige, organisatorische of visiegerichte thema's zijn. Na elke bijeenkomst staat er een kort verslag op Social Schools.



## **Activiteitencommissie (AC)**

De AC bestaat uit ouders. Een leerkracht is contactpersoon voor de groep ouders. De AC heeft een uitvoerende taak bij het voorbereiden van activiteiten en feesten. Denk aan Sinterklaas, Kerst, avondvierdaagse en afscheid groep 8. De AC biedt ondersteuning bij praktische zaken.

## **Bibliotheek ouders**

Beide schoollocaties beschikken over een bibliotheek in school. Op vrijdagochtend krijgen de kinderen van groep 1 tot en met 5 twee nieuwe boeken om mee te nemen naar huis. Een kosteloos aanbod en eerlijke kansen voor kinderen om goed te kunnen lezen thuis. Ouders helpen dit dagdeel met het inleveren en uitlenen van de boeken.

## **Luizencheck ouders**

Na een schoolvakantie zijn er per groep twee ouders die de kinderen controleren op hoofdluis. Daarnaast blijft het ook belangrijk de kinderen thuis regelmatig te controleren. Om te voorkomen dat hoofdluis een hardnekkig probleem wordt, is vroegtijdig signaleren belangrijk op school. School doet de communicatie omtrent de controle richting ouders.





## 5. Onderwijs- en kwaliteitsstructuur

De school analyseert systematisch op school-, groep- en leerlingniveau welke goede dingen nog beter kunnen. We willen kwaliteit leveren door goed te analyseren en op de resultaten in te spelen.

De zorgstructuur op school omvat alle voorzieningen die eraan bijdragen dat de leerlingen met zorg optimaal gebruik kunnen maken van het zorgaanbod van de school.

### 5.1 De intern begeleider

De intern begeleider coördineert alle zaken rond de onderwijs- en kwaliteitsstructuur in de school.

### 5.2 Het leerlingvolgsysteem

Het is belangrijk om te weten waar kinderen staan in de ontwikkeling. Bij de start op de basisschool ontvangen we, mits aanwezig, van de peuterspeelzaal en de kinderopvang een overzicht van de ontwikkeling van de kinderen.

We blijven de kinderen gedurende de basisschool volgen in hun ontwikkeling. Dit wordt gerealiseerd door het uitvoeren van observaties, toetsen en gesprekken. Wij gebruiken bij de kleuters het observatiesysteem van de methode Onderbouwd. Voor groep 3 tot en met 8 zetten we BOOM-toetsen in voor technisch lezen, begrijpend lezen, spelling en rekenen. Groep 8 maakt de eindtoets van Route8. De sociaal emotionele ontwikkeling wordt met Kindbegrip in beeld gebracht. Dit bestaat uit vragenlijsten voor de kinderen en leerkrachten. Het administratiesysteem Parnassys is de omgeving waar dit in wordt bijgehouden.

Vanaf groep 6 worden resultaten van de BOOM-toetsen ook ingezet voor de Plaatsingswijzer voor het voortgezet onderwijs om een advies voor een uitstroomprofiel en niveau te bepalen.



### **5.3 Groeps- en leerlingbespreking**

Vier keer per jaar hebben de leerkrachten en de intern begeleider overleg over de groep. Hierbij worden de verzamelde gegevens vanuit observaties en toetsen besproken en geanalyseerd op leerling- en groepsniveau. De analyses bieden een basis voor het creëren en indelen van onderwijsarrangementen.

### **Onderwijsarrangementen**

Wij willen met het onderwijs aansluiten bij de onderwijsbehoeften van leerlingen en werken handelingsgericht. Hierbij maken we gebruik van arrangementen voor het onderwijsaanbod op de lange termijn (lange cyclus).

Kindkenmerken en de leerresultaten vormen de basis voor het indelen van de kinderen in een arrangement per vakgebied. Kinderen met een intensief (IA) arrangement hebben meer intensieve begeleiding nodig en een passend aanbod. Kinderen met een gevorderd- of talentenarrangement (GA & TA) hebben een uitdagend aanbod nodig en hiervoor beperken we de basisstof waar mogelijk voor één of meerdere vakken. Daarnaast bestaat het basisarrangement (BA).

Naast dit onderwijsaanbod voor de lange termijn, analyseren we ook per les of de kinderen het lesdoel hebben behaald. De leerkracht evalueert de korte termijncyclus in de weekplanning en speelt hier gedurende de week op in met herhaling en extra instructies.

### **5.4 Schoolontwikkeling**

De behaalde resultaten van de BOOM-toetsen voor technisch lezen, begrijpend lezen, spelling en rekenen worden schoolbreed geanalyseerd door de intern begeleider, coördinerende leerkrachten voor rekenen en taal en de directeur. We noemen dit een trendanalyse, welke trends zien we schoolbreed op het gebied van resultaten? De trends in deze resultaten kunnen aanleiding vormen om een teamdoel te formuleren en teamtraining te plannen.

De resultaten van Kindbegrip (sociaal-emotioneel instrument) kunnen ook aanleiding vormen om een schoolbreed doel uit te zetten.

Tweejaarlijks nemen we tevredenheidsonderzoeken af onder kinderen, ouders en medewerkers. Deze analyse kan ook aanleiding geven tot het opstellen van doelen voor de schoolontwikkeling.

Daarnaast wordt er tweejaarlijks een audit afgenomen door het eigen schoolbestuur in samenwerking met een onafhankelijk schoolbestuur. De beoordeling kan input geven aan ons schooljaarplan.

### **5.5 Doorstroom 2 naar 3**

De overgang van groep 2 naar 3 is afhankelijk van de totale ontwikkeling van het kind; de cognitieve- en sociaal-emotionele ontwikkeling, de werkhouding en de motoriek. Aan de hand van observaties en registraties wordt bepaald of een kind toe is aan groep 3. Voor sommige kinderen is het beter om wat langer in de kleutergroep te blijven. Het kan ook voorkomen dat het voor een kind beter is om vervroegd naar groep 3 te gaan. Beide beslissingen worden genomen door de school, altijd na overleg met de ouders.

### **5.6 Naar het voortgezet onderwijs**

Vanaf groep 6 tot en met groep 8 wordt de Plaatsingswijzer ingevuld. Een instrument waarmee een passend voorlopig advies gegeven kan worden door de school voor het uitstroomniveau en profiel voor het voortgezet onderwijs. Observaties van de leerkrachten worden ook meegenomen bij het bepalen van het uitstroomniveau. Het geven van het voorlopig advies vindt plaats in januari.

In groep 8 doen alle kinderen per 2023-2024 mee aan de doorstroomtoets in februari, voorheen de eindtoets. De inhoud blijft vergelijkbaar. Het kind krijgt het definitieve schooladvies na de uitslag van de doorstroomtoets in maart.

Vervolgens melden ouders het kind aan voor de gewenste school, dit vindt plaats in de laatste week van maart.

## Eindopbrengsten groep 8

(bron [www.scholenopdekaart.nl](http://www.scholenopdekaart.nl))

Hieronder staat het overzicht van de eindopbrengsten 2021-2022. 2022-2023 staat nog niet op [scholenopdekaart.nl](http://scholenopdekaart.nl), dit zal binnenkort volgen. Daaronder tref je een overzicht van de verschillende vormen van het voortgezet onderwijs waar onze kinderen van groep 8 in de afgelopen jaren naar zijn uitgestroomd. Op de volgende pagina staat of onze leerlingen na drie jaar in het voortgezet onderwijs boven, onder of op het schooladvies zitten (deze data is up-to-date van 2022-2023). Sinds 2018 maken de leerlingen de Route 8 eindtoets. Wij zijn tevreden over de resultaten. We zijn als school scherp op ontwikkelpunten en gebruiken de eindtoets als bron voor verbeterpunten op vakgebieden.

### Fundamenteel niveau

Het fundamenteel niveau is het niveau voor taal en rekenen dat zoveel mogelijk leerlingen aan het einde van de basisschool zou moeten beheersen. Dit wordt gemeten in groep acht met de eindtoets. De inspectie stelt dat minimaal 85% van alle leerlingen het basisniveau moet behalen. Deze 85% is de signaleringswaarde voor het fundamenteel niveau en dit is voor alle basisscholen in ...

+ LEES MEER

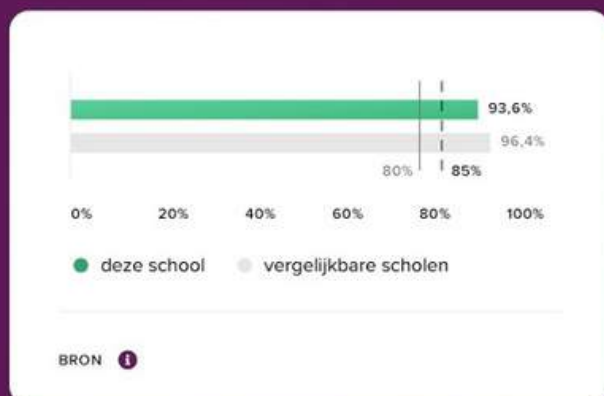

### Streefniveau

Het streefniveau is een hoger niveau dan het fundamenteel niveau. Het doel is dat zoveel mogelijk leerlingen eind groep acht het streefniveau bereiken. Op basis van de leerlingpopulatie op school wordt door de inspectie voor elke basisschool in Nederland apart bepaald hoeveel procent van de leerlingen het streefniveau moet halen. Dat percentage is de signaleringswaarde voor het ...

+ LEES MEER

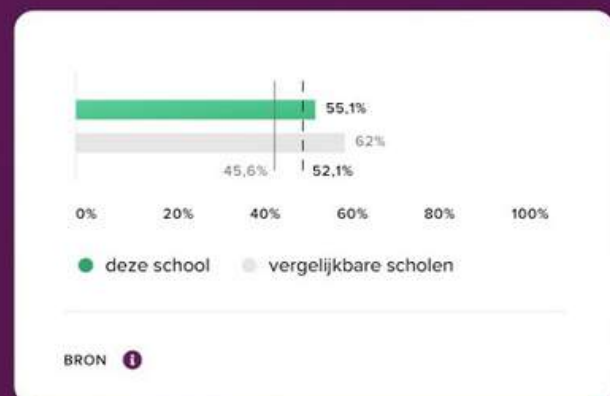

## Welk schooladvies kregen de leerlingen van deze school? 📄

### Toelichting van de school

Om ervoor te zorgen dat scholen goed kunnen adviseren (basisschool) en plaatsen (scholen voor voortgezet onderwijs), hebben scholen in Friesland de "Friese Plaatsingswijzer" ontwikkeld. Op onze school werken wij met deze plaatsingswijzer. Bij advisering en plaatsing wordt er gekeken naar de gegevens van een leerling vanaf groep 6. Omdat de ontwikkeling van een kind veel beter laat zien welke school bij hem of haar past dan 1 toetsmoment ...

+ LEES MEER



### In het derde jaar

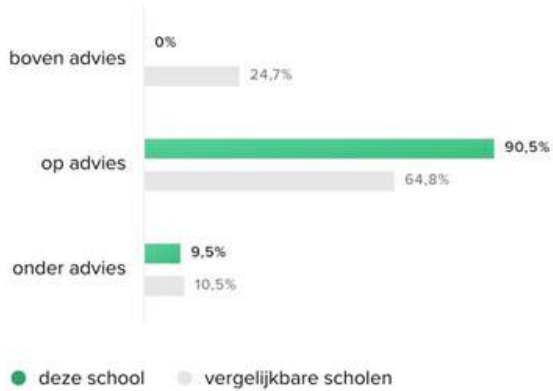

BRON

## Zitten de oud-leerlingen van deze school in het voortgezet onderwijs boven, op of onder hun schooladvies?

In groep 8 krijgt elke leerling van de basisschool een advies voor het voortgezet onderwijs dat past bij het niveau van deze leerling. De leerling stroomt vervolgens door naar het voortgezet onderwijs. In het derde jaar wordt gekeken welk niveau de leerling werkelijk heeft vergeleken met het niveau van het schooladvies. Dit wordt vertaald naar drie categorieën: boven, op en onder advies. Bijvoorbeeld: een leerling met schooladvies vmbo-b die in het derde jaar op het vmbo-k zit, zit boven advies. En een leerling met schooladvies havo/vwo die in het derde jaar op het havo zit, zit op advies. Wanneer deze leerling in het derde schooljaar op het vwo zit, zit hij/zij boven advies.



# EEN GESCHIKTE PLEK VOOR IEDER KIND

## 5.7 Passend onderwijs

Scholen hebben een zorgplicht. Dat betekent dat scholen ieder kind een passende onderwijsplek moeten bieden. Dit kan op de school zijn waar het kind wordt aangemeld door ouders, met eventueel extra ondersteuning of op een andere school in het regulier of speciaal (basis)onderwijs. De extra ondersteuning die kinderen nodig hebben wordt rechtstreeks door de samenwerkende scholen georganiseerd en betaald. Hiervoor moet de school met een kind met extra ondersteuningsbehoefte een aanvraag indienen. Op basis van deze aanvraag wordt de extra ondersteuning toegekend.





## **5.8 Schoolondersteuningsprofiel**

De ondersteuning van de school wordt door de intern begeleider en directeur op een aantal gebieden beoordeeld: aanwezige deskundigheid, grenzen aan onze zorg, resultaten, ontwikkelpunten voor de zorg en de basisondersteuning. De te beoordelen onderdelen zijn met een voldoende of goed beoordeeld, hiermee geven we aan dat de basiskwaliteit op orde is. We zijn trots op het pedagogisch klimaat; we stralen rust en structuur uit. Dit zorgt voor een goede werksfeer binnen de school.

### **Ondersteuningsdeskundigheid**

Wij maken gebruik van de ondersteuningsdeskundigheid, intern en extern. Binnen CBO Meilân bestaat het ondersteuningsteam uit o.a. eigen orthopedagogen. Op school zijn er gespecialiseerde medewerkers voor vakgebieden en extra ondersteuningsmogelijkheden, Bijvoorbeeld een MatriX-coach.

## **Extra ondersteuning**

Voor kinderen die extra ondersteuning nodig hebben (intensief arrangement) wordt dit bij ons op school in de basis georganiseerd door de leerkracht in de eigen groep. Daarnaast worden er onderwijsassistenten en een leerkrachtondersteuner ingezet voor de leerlingzorg. De groepsleerkracht is verantwoordelijk voor de inhoud en evaluatie. Er is een meer- en hoogbegaafdenaanbod in de vorm van de Pittige Plustorens. Dit wordt begeleid door een coach, een ambulante leerkracht.

### **Voorzieningen**

De voorzieningen in de fysieke omgeving hebben we beoordeeld op toegankelijkheid voor mensen met een beperking. We hebben vastgesteld dat de gebouwen over extra ruimtes beschikken in de vorm van gespreksruimtes. Mocht de situatie zich voordoen dat er aanpassingen nodig zijn, dan bekijken we wat nodig is en of dat haalbaar is bij ons op school.

## **HGPD-traject**

Het is mogelijk dat de school een orthopedagoog van onze scholenstichting inschakelt. De orthopedagoog kan samen met ouders en school meedenken over een kind. De orthopedagoog kan adviseren en helpen bij het onderzoeken van de onderwijsbehoeften. Een Handelings Gerichte Proces Diagnostiek (HGPD) wordt dan opgestart. Ouders worden uitgenodigd. Samen wordt gekeken naar de juiste aanpak en begeleiding voor het kind.

## **Externe partners**

Wij werken samen met externe partners voor extra ondersteuning op specialistisch gebied. Wanneer er sprake is van een bepaalde ondersteuningsbehoefte wordt deze samenwerking opgestart.

## **5.9 Aanvullend aanbod CBO**

### **Meilân**

CBO Meilân wil inspelen op de eigenheid en talenten van ieder kind: 'Alle kinderen kunnen op hun eigen niveau gebruik maken van een breed aanbod op het gebied van techniek, technologie, kunst, cultuur, sport en natuur.'

Het brede aanbod richt zich op 'denkers en doeners'. Voor kinderen die meer- of hoogbegaafd zijn en een persoonlijk doel hebben op het gebied van leren of sociaal-emotioneel bestaat Ingenium. Voor kinderen die graag met techniek bezig zijn en naast het reguliere programma op school praktisch aan de slag willen in het belang van het welbevinden en het leren bestaat Technium. Voor het extra ontwikkelen van de talenten toneel en muziek bestaat Atrium.

## **5.10 Dyslexie**

Als een kind ondanks gerichte oefening en begeleiding niet vooruit gaat met lezen en/of spellen, kan er sprake zijn van dyslexie. In het geval dat de intern begeleider met de leerkracht vermoedens heeft van dyslexie, dan is het raadzaam om verder onderzoek te gaan doen via een dyslexiespecialist. Dit kan vanaf eind groep 4, omdat de toetsresultaten over een langere periode (anderhalfjaar) nodig zijn voor het onderzoek. Het aanvragen van een onderzoek gaat altijd in overleg met de ouders.

### 5.11 Jeugdverpleegkundige

School en ouders kunnen met vragen over gezondheid en opvoeding terecht bij de Jeugdverpleegkundige van GGD Fryslân. Voor onze school is Jitty van Elsen jeugdverpleegkundige.

In groep 2 worden de kinderen uitgenodigd voor een onderzoek door de jeugdverpleegkundige, met ruime aandacht voor opvoedingsvragen en gezondheidsvragen. Bij kinderen van groep 7 vindt een screening plaats op groei, gezichtsvermogen, leefstijl en psychosociale problematiek. Ouders krijgen voor beide onderzoeken schriftelijk bericht wanneer de verpleegkundige op school komt. De ouders zijn aanwezig bij de onderzoeken.

Daarnaast kunnen ouders altijd met vragen over opvoeding en gezondheid terecht bij het gezondheidsteam. GGD Joure, 088-2299444. Mailadres: [jgz@ggdfryslan.nl](mailto:jgz@ggdfryslan.nl)

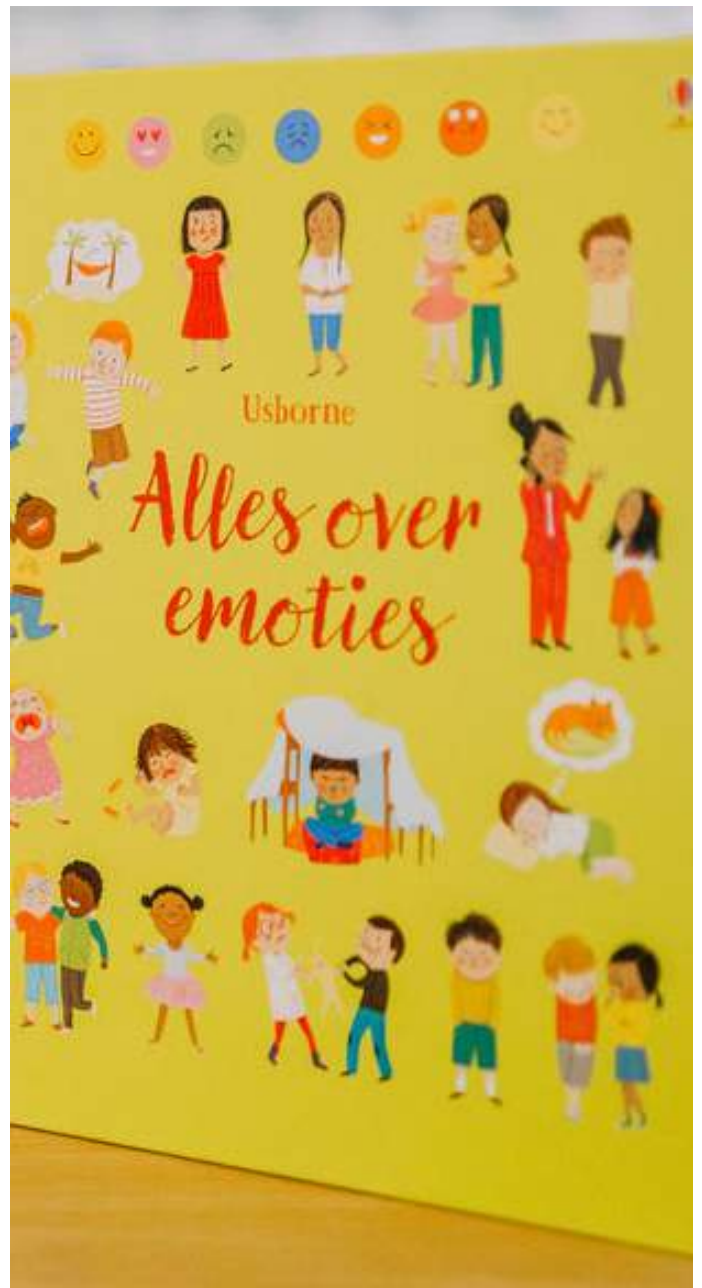

### 5.12 Sociaal wijkteam

Heb je vragen op het gebied van zorg & ondersteuning, werk & inkomen of jeugd & gezin, dan kun je contact opnemen met het Sociaal Wijkteam van De Fryske Marren. Samen met jou kunnen zij ervoor zorgen dat je de hulp krijgt die je nodig hebt. Het Sociaal Wijkteam is te bereiken via: 0513-140514 of via [www.defryskemarren.nl](http://www.defryskemarren.nl)

# KWALITEIT IS DE VERANTWOORDELIJKHEID VAN IEDEEREEN

## Beleid en verantwoording

### 6.1 Bestuur en RvT

Het adres van stichting CBO Meilân is:  
Postbus 125  
E.A. Borgerstraat 127 8500 AC Joure  
[www.cbo-meilan.nl](http://www.cbo-meilan.nl)

### Het College van Bestuur (CvB)

Gerard Wolters  
[g.wolters@cbo-meilan.nl](mailto:g.wolters@cbo-meilan.nl)  
tel: 0513-419710

### RvT

De Raad van Toezicht; informatie met betrekking tot CBO Meilân is te vinden op de website: [www.cbo-meilan.nl](http://www.cbo-meilan.nl)

### 6.2 MR & GMR

De medezeggenschapsraad (MR) bestaat uit twee ouders en twee leerkrachten, die actief meedenken met het schoolbeleid. Daarnaast heeft de MR speciale bevoegdheden: instemmingsrecht of adviesrecht voor het beleid en de organisatie.

Bij de vraag naar advies kunt u denken aan:

- Inzet van financiële middelen
- Benoeming schoolleiding
- Zaken m.b.t. veiligheid en gezondheid

Bij de vraag om instemming kunt u denken aan:

- Vaststelling of wijziging van het schoolplan
- Veranderingen van onderwijskundige doelstellingen
- Het beleid m.b.t. ouderbetrokkenheid bij de school
- Schooltijden

De gemeenschappelijke medezeggenschapsraad (GMR) wordt gevormd door ouders en teamleden van alle stichtingsscholen: daar worden zaken besproken die alle scholen aangaan. Deze raad heeft advies- en instemmingsrecht. De GMR geeft adviezen en instemming aan het CvB.

Het bestuur onderhoudt contacten met de GMR om op de hoogte te zijn en te blijven van wat er op de scholen speelt.

### **6.3 Inspectie**

Het toezicht op het basisonderwijs is opgedragen aan de minister en wordt uitgevoerd door de inspectie van het onderwijs. Tot de taken van de inspectie behoren in ieder geval:

- Het toezien op naleving van de wettelijke voorschriften (controle)
- Contact houden met de scholen (evaluatie)
- Bevorderen van de ontwikkeling van het onderwijs.

Wilt u een indruk van het laatste inspectiebezoek van onze school, kijk dan op [www.owinsp.nl](http://www.owinsp.nl) en zoek bij de sector basisonderwijs. Op de site van de inspectie kunt u het volgende lezen: 'De inspectie concludeert dat de kwaliteit van het onderwijs op de Samenlevingsschool Oudehaske (05RY) op orde is.'

Contactpersoon inspectie van het onderwijs:

Inspectie van het onderwijs, team primair onderwijs.

Postbus 2730

3500 GS Utrecht

Tel: 088-6696000

[www.onderwijsinspectie.nl](http://www.onderwijsinspectie.nl)

## **6.4 Vertrouwenspersonen & klachtenregeling**

### **Leerlingen**

Wij streven ernaar de ouder en het kind altijd serieus te nemen, goed naar beiden te luisteren en de best mogelijke oplossing te zoeken. Ouders in het basisonderwijs zullen vaak degene zijn die namens hun kind aangeven dat iets niet goed gaat.

### **Ouders of verzorgers**

Wanneer je als ouder een klacht hebt, ligt het voor de hand de zaken in eerste instantie met de leerkracht van je kind te bespreken. Wanneer dat geen bevredigend resultaat oplevert, of wanneer dat niet mogelijk blijkt, kun je de klacht bespreken met de schooldirecteur.

### **Personeelsleden**

Wanneer een personeelslid een probleem of een klacht heeft zal hij of zij dat als eerste bespreken met de schooldirecteur. Wanneer dat niet mogelijk is, zal hij of zij dit oppakken met de interne vertrouwenspersoon van de school.

De interne vertrouwenspersonen voor onze Samenlevingsschool Oudehaske zijn:

Mevrouw Willy Boonstra (leerkracht)

Mevrouw De Wit (ouder groep 6 en 8)

Als het nodig mocht zijn, wordt een klacht doorverwezen naar een vertrouwenspersoon. Bij CBO Meilân is een vertrouwenspersoon aangesteld. Tevens dient de vertrouwenspersoon als klankbord als je er met de school en het bevoegd gezag even niet uitkomt.

Voor CBO Meilân is dat:

Mevrouw D. Borm

Tel: 0652501502

danielle.borm@arbounie.nl

Soms is het nodig om de klacht te melden bij de Landelijke Klachtencommissie.

De vertrouwenspersonen kunnen je hierbij helpen.

Op de website van onze school vind je de klachtenregeling van CBO Meilân. Hierin staan ook de contactgegevens.

## **6.5 Vrijwillige ouderbijdrage**

De school organiseert extra activiteiten buiten de gewone lessen om. Hiervoor mag de school een vrijwillige bijdrage van de ouders vragen. Als ouder ben je niet verplicht deze vrijwillige bijdrage te betalen en je hoeft ook niet uit te leggen waarom je niet betaalt.

Als je als ouder niet betaalt, mag je kind toch meedoen aan de extra activiteiten die georganiseerd worden. Als er te weinig budget is, dan verzint de school andere activiteiten zodat alle leerlingen wel mee kunnen doen.

De MR heeft ingestemd met de hoogte van de vrijwillige bijdrage.

Voor Samenlevingsschool Oudehaske worden de volgende vrijwillige bijdragen gevraagd:

Voor de leerlingen van groep 1 tot en met 6: €50,00. Dit totaalbedrag bestaat uit €30,00 voor het jaarlijkse schoolreisje en €20,00 voor diverse activiteiten zoals de kerstviering, museumbezoeken, een sinterklaascadeautje en sportactiviteiten.

Voor de leerlingen van groep 7 en 8: €110,00. Dit totaalbedrag bestaat uit €90,00 voor het schoolkamp en €20,00 voor diverse activiteiten als de kerstviering, museumbezoeken, een sinterklaascadeautje en sportactiviteiten.



## 6.6 Verlofregeling

In de leerplichtwet zijn richtlijnen, op grond waarvan je de school toestemming mag vragen om extra verlof te verlenen voor je kind, opgenomen. Voor een goede gang van zaken is het wenselijk dat de aanvraag op tijd in gang wordt gezet met behulp van een aanvraagformulier. Dit formulier is via Social Schools te bereiken. Betreft het één dag of meerdere dagen verlof dan beslist de directeur over de toestemming.

Het gaat bijvoorbeeld om de volgende redenen:

- Een verhuizing van het gezin
- Ernstige ziekte van bloed- of aanverwanten
- Overlijden van bloed- of aanverwanten
- Viering van een ambtsjubileum van bloed- of aanverwanten (25, 40 of 50 jaar)
- Viering van een huwelijksjubileum van bloed- of aanverwanten (25, 40, 50 of 60 jaar).

## 6.7 Verzekering

De school heeft een verzekeringspakket afgesloten bestaande uit een ongevallenverzekering en een aansprakelijkheidsverzekering. Alle betrokkenen bij schoolactiviteiten (leerlingen, personeel en vrijwilligers) zijn verzekerd. De verzekering geeft recht op beperkte uitkering in geval van blijvende invaliditeit, geneeskundige en tandheelkundige kosten voor zover de eigen verzekering geen dekking biedt, bijvoorbeeld door eigen risico. Materiële schade (kapotte fiets, bril etc.) valt niet onder de dekking.

De aansprakelijkheidsverzekering biedt allen die voor de school actief zijn (bestuur, personeel, vrijwilligers) dekking tegen schadeclaims ten gevolge van onrechtmatig handelen. De school is niet zonder meer aansprakelijk voor alles wat tijdens de school- of buitenschoolse activiteiten gebeurt. De school heeft pas een schadevergoedingsplicht wanneer er sprake is van een verwijtbare fout, wanneer zij dus tekortgeschoten is. Het blijft van belang dat ouders zelf een aansprakelijkheidsverzekering hebben voor hun kinderen.





## **PRIVACY EN LEERLINGEGEVEENS**

In het privacyreglement van CBO Meilân is beschreven hoe de school omgaat met persoonsgegevens en wat de rechten zijn van ouders en kinderen. Dit reglement is met instemming van de GMR vastgesteld.

Wij maken alleen gebruik van persoonsgegevens als dat nodig is voor het leren en begeleiden van onze leerlingen en voor de organisatie die daarvoor nodig is.

Wij vragen jaarlijks toestemming aan ouders voor het gebruik van beeldmateriaal voor verschillende doeleinden. Dit houden we bij in Social Schools.



# DIGITALE BESCHERMING

De meeste leerlinggegevens ontvangen wij van ouders bij de inschrijving op onze school. Daarnaast registreren leerkrachten en ondersteunend personeel gegevens over leerlingen, bijvoorbeeld resultaten en vorderingen. Soms worden er bijzondere persoonsgegevens geregistreerd als dat nodig is voor de juiste begeleiding van een leerling, zoals medische gegevens.

De leerlinggegevens worden opgeslagen in ons (digitale) administratiesysteem Parnassys. Dit programma is beveiligd en toegang tot die gegevens is beperkt tot medewerkers van de stichting die de gegevens strikt noodzakelijk nodig hebben voor de uitvoering van hun werkzaamheden. Tijdens de lessen maken wij gebruik van digitale leermiddelen. Hiervoor wordt een beperkte set met persoonsgegevens uitgewisseld met leveranciers om bijvoorbeeld een leerling te identificeren als die inlogt.

Wij hebben met leveranciers duidelijke afspraken gemaakt over de gegevens die ze van ons krijgen. De leverancier mag de leerlinggegevens alleen gebruiken als wij daar toestemming voor geven. Een lijst van de leveranciers waar de school afspraken mee heeft gemaakt, is op te vragen bij de school. Daarnaast kan het nodig zijn dat wij gegevens uitwisselen met andere externe partijen, denk aan zorginstanties. Deze zijn vermeld in het privacyreglement. Als voor de uitwisseling geen wettelijke verplichting bestaat, dan vragen wij u vooraf toestemming om met deze partijen gegevens te mogen uitwisselen.

Heb je vragen of klachten met betrekking tot de verwerking van persoonsgegevens dan kun je dit kenbaar maken via de schoolleiding. Wij zullen het verzoek in behandeling nemen en hier binnen een maand op reageren. Meestal kunnen wij vragen binnen een maand beantwoorden, wanneer dat niet lukt krijg je hiervan binnen een maand bericht. Mocht je een vraag direct aan onze Functionaris Gegevensbescherming willen stellen dan kunt u dit doen door te mailen aan: [fg@cbo-meilan.nl](mailto:fg@cbo-meilan.nl)



# ONS A TOT Z

Auto

Absentie

Avondvierdaagse

Bern oan 't wurd

Bibliotheek

Building Learning Power

Continurooster

Drietaligheid

Dorpsfeest

Fietsen naar school

Gezonde voeding

Gymnastiek

In the spotlight

Karakter

Kick2Move

Kinderen met een allergie

Kindgesprekken

Koningsspelen

Kwaliteit ben jij

Luizencontrole

De Lytse Haskes

Nationale herdenking

Nationaal schoolontbijt

Groeps- en algemene berichten

Ouderavond

Ouderbijdrage

Rapport

Schoolfotograaf

Schoolkeuken

Schoolreis, kamp en excursies

Schooltijden

SKIK

Social Schools

Studiedagen en vakantierooster

Tienminutengesprekken

Toernooien

Verjaardagen

Verlofregeling

Verzekering

Website



# AUTO

De school hanteert een rijroute in Oudehaske. In het kort komt het erop neer dat het schoolgebouw aan je rechterkant moet zijn. Op die manier houden we de verkeerssituatie rondom de schoolgebouwen veilig.

# ABSENTIE

Als je kind wegens ziekte of andere omstandigheden niet op school kan komen, vragen we je dit door te geven aan school. De absentie kan via de app Social Schools of telefonisch doorgegeven worden. Mocht een kind absent zijn en er is geen afmelding gedaan, dan wordt er in de loop van de dag contact met jou als ouder of verzorger opgenomen.

# AVONDVIERDAAGSE

In juni wordt de avond4daagse georganiseerd in Heerenveen. De activiteitencommissie organiseert de deelname van de kinderen van de school.



# **BERN OAN 'T WURD**

Elk jaar is er de mogelijkheid om bij de kinderen in de klas te kijken. De kinderen zijn dan zelf aan het woord. Zij zullen je vertellen over wat ze leren, wat ze doen en wat ze maken. Er is een grote kans dat je zelf aan het werk wordt gezet, er is natuurlijk niets leuker dan je eigen vader, moeder of verzorger uit te dagen.

# **BIBLIOTHEEK**

Op vrijdag is de schoolbibliotheek - de boekenjungle - geopend. De kinderen krijgen dan de gelegenheid boeken te lenen of in te leveren. De boeken mogen ook thuis worden gelezen. Enthousiaste ouders helpen daarbij, de ouders van de bibliotheek. Voor lessen zoals begrijpend lezen en wereldoriëntatie kunnen de kinderen boeken gebruiken uit de schoolbibliotheek. Het boekenaanbod wordt bijgehouden door de bibliotheek van Joure.

# **BUILDING LEARNING POWER**

Om succesvol te zijn in de 21ste eeuw, denken wij dat het van belang is dat de kinderen zich ontwikkelen binnen de volgende competenties: vindingrijk, veerkracht, kijken naar jezelf en samenwerken. De thema's komen tijdens lesactiviteiten voor kinderen en het omgaan met elkaar nadrukkelijk naar voren. Leerkrachten ontwikkelen zich persoonlijk en als team binnen deze thema's.

# **CONTINUUROOSTER**

Op de Samenlevingsschool Oudehaske werken we met een continurooster. De kinderen eten en drinken tijdens de lunch op school, samen met de groep en de leerkracht.



# **DRIETALIGHEID**

De Samenlevingsschool Oudehaske is een drietalige school. De talen Frysk, Nederlands en English spelen een grote rol in de school. De drie talen worden niet alleen als vak gegeven, maar ook gebruikt om les te geven in andere vakken en tussen de lessen door. Schoolbreed is de dinsdag de Fryske dei en de donderdag is the English day. Ons doel: voor de kinderen een optimale en taalrijke omgeving te creëren. Een meertalige ontwikkeling stimuleert de algemene cognitieve ontwikkeling van kinderen.

# **DORPSFEEST**

In Oudehaske vieren we elk jaar het dorpsfeest. De vrijdagochtend doen we met school mee aan de kinderspellen. De schooltijden van deze vrijdag zijn afwijkend van het normale dagschema. In de nieuwsbrief word je hierover tijdig geïnformeerd.

# **FIETSEN NAAR SCHOOL**

We kunnen op school niet alle fietsen parkeren, gezien de beschikbare parkeerruimte. Daarom is er een fietsgrens. Kinderen die in de volgende straten wonen, komen niet met hun fiets op school. De Vervening t/m nr. 36/45, Julianastraat, Van Haschastraat, Marten Jansstraat, De Hoge Bouwen, Toel, Turfstûke, Haskerfinne, Bûgel (nr. 20/15), Baalder en Badweg binnen de bebouwde kom. Fietsen op het plein is niet toegestaan.

# **GEZONDE VOEDING**

Rond 10 uur is het tijd voor fruit en drinken. Tussen de middag eten de kinderen op school. Een gezonde lunch heeft de voorkeur. Alle kinderen die starten op onze school krijgen een waterfles (dopper) van school. We bevorderen het drinken van voldoende water. Snoep, chocolade of chips zien we liever niet in de broodtrommel. De kinderen die jarig zijn zetten we in het zonnetje. Daar past een feestelijk moment bij met een traktatie. Het motiveren van een gezonde traktatie is ons streven.



# GYMNASTIEK

De gymlessen vinden plaats in het Kulturhûs. De kinderen van groep 1 tot en met 8 gymmen twee keer per week. Groep 1 en 2 gymmen ook in het Kulturhûs. Zij hebben hun gymschoenen op school, de kinderen van groep 3 tot en met 8 hebben een gymtas met schoenen en kleding. Wij zetten een vakspecialist bewegingsonderwijs van Sportbedrijf De Fryske Marren in voor één gymles per week per groep. De andere les wordt gegeven door een groepsleerkracht.

# IN THE SPOTLIGHT

De kinderen geven elk schooljaar een voorstelling voor de andere kinderen van de school in de kerk van Oudehaske. Als ouder of verzorger ben je welkom om te komen kijken. Deze voorstelling noemen we 'In the spotlight'. De groepen zijn vrij in het bedenken van de invulling van deze voorstelling.

# KARAKTER

Op onze school willen we kinderen zichzelf laten ontdekken en ze met (zelf)vertrouwen een bewuste plek in de wereld geven. Kinderen leren leren, nieuwsgierig maken en laten verwonderen zijn onze belangrijkste uitdagingen. Als team stralen we het karakter uit en betrekken we de ouders bij het onderwijs dat we geven. Samenlevingsschool Oudehaske daagt je uit!

Doelgericht - Maak het waar!

Inlevend - Wat jij nodig hebt!

Lef - Durf te vliegen!

Bevlogen - Met hart en ziel!



# KICK2MOVE

Kicksports Oudehaske verzorgt elk schooljaar een lessenserie kickboksen bij ons op school. Het doel is om de kinderen op een plezierige wijze kennis te laten maken met verbale en non-verbale zelfverdediging en weerbaarheid. Tijdens deze lessen wordt de sport kickboksen gebruikt als middel om de kinderen vaardigheden in een veilige leeromgeving aan te leren. Wij vinden het belangrijk dat kinderen voldoende zelfvertrouwen hebben, zichzelf leren beschermen en in staat zijn hun eigen grenzen aan te geven.

# KINDEREN MET EEN ALLERGIE

Sommige kinderen hebben te maken met een voedselallergie. Zij mogen niet alles eten en drinken. Als je kind een voedselallergie heeft, kun je dit tijdig doorgeven aan school. Tijdens feestelijke activiteiten regelt de activiteitencommissie de traktaties voor de kinderen. Zij zorgen voor aangepaste traktaties voor de kinderen met een voedselallergie.

# KINDGESPREKKEN

Tijdens het kindgesprek gaan het kind en de leerkracht samen het rapport bekijken en het formulier van BLP bespreken dat het kind in de klas heeft ingevuld. Er wordt besproken waar het kind trots op is en ook waar hij of zij graag aan wil werken als leerdoel. Deze gesprekken vinden twee keer per jaar plaats.

# KONINGSSPELEN

De Koningsspelen vieren wij op de landelijke dag. De schooltijden wijken dan af. De kinderen starten om 08:30 uur en zijn om 12:15 uur allemaal vrij.

# **KWALITEIT BEN JIJ**

BLiID fotografie uit Oudehaske verzorgt voor de kinderen die van school af gaan, groep 8, de workshop 'Kwaliteit ben jij'. Kinderen geven en ontvangen complimenten. Het resultaat is een portretfoto met de beschreven kwaliteiten die bij het kind passen.

# **LUIZENCONTROLE**

Na elke vakantie komen ouders de kinderen controleren op luizen en of neten. Mocht er iets ontdekt worden, dan informeren we ouders.

# **DE LYTSE HASKES**

Kinderopvang De Lytse Haskes vind je net buiten Oudehaske. Zij bieden opvang voor kinderen van 0-4 jaar. Meer informatie: [www.delytsehaskes.nl](http://www.delytsehaskes.nl).

# **NATIONALE HERDENKING**

Jaarlijks op 4 mei organiseert Samenlevingsschool Oudehaske, samen met het dorpsbelang en de kerk Haskeroord, de nationale herdenking.

# **NATIONAAL SCHOOLONTBIJT**

Wij doen mee met het grootste ontbijtevenement van Nederland. Elk jaar, begin november, maken we van ontbijten een feestje. De kinderen schuiven aan tafel voor een gezond ontbijt en een leuke les over de beste start van de dag. Zo leren kinderen op een feestelijke manier hoe belangrijk het is om elke dag gezond te ontbijten.

# GROEPS- EN ALGEMENE BERICHTEN

Elke week wordt er door de groepsleerkracht een groepsbericht verstuurd binnen Social Schools aan de ouders en verzorgers. Daarnaast wordt algemene informatie door de schooldirecteur met alle ouders en verzorgers gedeeld.

## OUDERAVOND

Een goede samenwerking tussen ouders en school vinden wij van groot belang. Dit bevordert het welbevinden van een kind. Om het contact tussen ouders en school te stimuleren organiseren we een jaarlijkse ouderavond. In samenwerking met de medezeggenschapsraad wordt de informatieve ouderavond georganiseerd.

## OUDERBIJDRAGE

De school organiseert extra activiteiten buiten de gewone lessen om. Hiervoor mag de school een vrijwillige bijdrage van de ouders vragen. Als ouder ben je niet verplicht deze vrijwillige bijdrage te betalen en je hoeft ook niet uit te leggen waarom je niet betaalt. Als je als ouder niet betaalt, mag je kind toch meedoen aan de extra activiteiten die georganiseerd worden. Als er te weinig budget is, dan verzint de school andere activiteiten zodat alle leerlingen wel mee kunnen doen.

De vrijwillige ouderbijdrage wordt jaarlijks in februari geïncasseerd, met uitzondering van de bijdrage voor het schoolkamp van groep 7 en 8. Die incasso vindt jaarlijks plaats in juni.

Wijze van betalen:

De ouderbijdrage kan met een automatische incasso geïncasseerd worden of je kunt het zelf overmaken op het rekeningnummer van de school t.n.v. CBS De Tarissing: NL84RABO0119872986



# RAPPORT

De kinderen van groep 1 tot en met 8 ontvangen twee keer per jaar een rapport-portfolio. In dit rapport-portfolio word je geïnformeerd over je kind. Het bestaat uit verschillende onderdelen:

- Het geschreven rapport, dit bestaat uit een beschrijving van de ontwikkeling van het kind door de leerkracht;
- De ontwikkeling binnen de volgende thema's komt aan bod: vindingrijk, veerkracht, kijken naar jezelf en samenwerken;
- Gemiddelden van de methodetoetsen.

De rapporten worden in de tienminutengesprekken met de ouders besproken. Je wordt voor deze gesprekken uitgenodigd via Social Schools.

# SCHOOLFOTOGRAAF

De schoolfotograaf komt elk jaar, voor groeps- en portretfoto's.

# SCHOOLKEUKEN

De school heeft een schoolkeuken voor kinderen. Een keukenblok voor de jongste kinderen (groep 1 tot en met 4) en een keukenblok voor de oudere kinderen (groep 5 tot en met 8). Elke groep maakt één keer per jaar een gezonde traktatie voor alle andere kinderen van de school. Een groepsactiviteit in de schoolkeuken. Daarnaast wordt de keuken ingezet voor lessen die aansluiten bij wereldoriëntatie (Blink) of projecten.

# SCHOOLREIS, KAMP EN EXCURSIES

Alle groepen gaan één keer per jaar op schoolreisje. De kinderen uit groep 7 en 8 gaan in september drie dagen op kamp. De leerkrachten die groep 7 en 8 onder hun hoede hebben gaan mee als begeleiding. Is de groep groot, dan gaat er extra begeleiding mee. Naast de schoolreisjes worden er verschillende excursies gemaakt. Te denken valt aan het bezoeken van een museum, bibliotheek of boerderij.

# SCHOOLTIJDEN

Op onze school hanteren we een continuurooster. We geven les op twee locaties en hebben twee verschillende start- en eindtijden, zodat ouders de mogelijkheid hebben meerdere broertjes en zusjes bij school te brengen en op te halen.

Locatie Julianastraat start om 08:25 en gaat om 14:10 uit.

Locatie Vervening start om 08:30 en gaat om 14:15 uit.

Op vrijdagmiddag hebben de kinderen van groep 1 tot en met 4 vrij.

Julianastraat is dan 12:10 uit en Vervening 12:15.

De kinderen eten fruit en hun broodje op school bij de eigen leerkracht in de groep.

Julianastraat: Groep 1-2a, 1-2b, 5 & 6

Vervening: Groep 3a, 3b, 4, 7 & 8

# SKIK

SKIK kinderopvang, peuteropvang en buitenschoolse opvang. SKIK is gevestigd in Oudehaske in het Kulturhûs. Meer informatie: [www.skikkinderopvang.nl](http://www.skikkinderopvang.nl).

# SOCIAL SCHOOLS

Social Schools is de naam van ons digitaal portfolio en communicatieplatform. Elk kind heeft een eigen portfolio en als ouder kun je hierop inloggen. De kinderen zetten er zelf beelden en verhalen in, bijvoorbeeld filmpjes van wat ze gemaakt hebben, dingen die ze geleerd hebben en iets waar ze veel voor geoefend hebben. De leerkrachten zetten er ook foto's en informatie in over wat er wordt gedaan in de klas. Elke week zet de leerkracht er een doel in, waar die week aan gewerkt gaat worden. Een mooi en handig platform om met elkaar in contact te blijven.

# STUDIEDAGEN EN VAKANTIEROOSTER

Studiedag Team | 6 oktober 2023

Herfstvakantie | 23 – 27 oktober 2023

Studiedag Team | 30 oktober 2023

Studiedag Team | 22 december 2023

Kerstvakantie | 25 dec. 2023 – 5 jan. 2024

Voorjaarsvakantie | 19 feb. – 23 feb., 2024

Pasen | 29 mrt. – 1 april 2024

Studiedag Team | 2 april 2024

Meivakantie | 29 apr. – 10 mei 2024

Pinkstermaandag | 20 mei 2024

Tweedaagse Team | 20 – 21 juni 2024

Zomervakantie 22 juli – 30 aug. 2024

## TIENMINUTENGESPREKKEN

In februari en juni vinden de oudergesprekken plaats. Tijdens deze gesprekken wordt het welzijn van je kind besproken. Daarnaast staat het leerproces centraal en wordt er aandacht besteed aan het rapport-portfolio. Tussen de start van het schooljaar en de herfstvakantie vindt er een kennismakingsgesprek plaats. Dit gesprek staat in het teken van elkaar leren kennen. Indien de situatie aanleiding geeft om tussentijds een gesprek te voeren, dan kan dit zowel op initiatief van ouders als leerkracht plaatsvinden.



# TOERNOOIEN

Samenlevingsschool Oudehaske doet mee aan verschillende sporttoernooien en een survivalrun in de regio.

# VERJAARDAGEN

Als je kind jarig is, mag hij of zij op school trakteren. Wij stellen het op prijs dat er gestreefd wordt naar het geven van een gezonde traktatie. De jarige kinderen gaan langs de groepen. De leerkrachten vieren hun verjaardag ook op school, hierover ontvang je tijdig informatie van de leerkracht(en).

# VERLOFREGELING

In de leerplichtwet zijn richtlijnen, op grond waarvan je de school toestemming mag vragen om extra verlof te verlenen voor je kind, opgenomen. Voor een goede gang van zaken is het wenselijk dat de aanvraag op tijd in gang wordt gezet met behulp van een aanvraagformulier. Dit formulier is via Social Schools te bereiken. Betreft het één dag of meerdere dagen verlof dan beslist de directeur over de toestemming.

Het gaat bijvoorbeeld om de volgende redenen:

- Een verhuizing van het gezin
- Ernstige ziekte van bloed- of aanverwanten
- Overlijden van bloed- of aanverwanten
- Viering van een ambtsjubileum van bloed- of aanverwanten (25, 40 of 50 jaar)
- Viering van een huwelijksjubileum van bloed- of aanverwanten (25, 40, 50 of 60 jaar).

# VERZEKERING

De school heeft een verzekeringspakket afgesloten bestaande uit een ongevallenverzekering en een aansprakelijkheidsverzekering. Alle betrokkenen bij schoolactiviteiten (leerlingen, personeel en vrijwilligers) zijn verzekerd. De verzekering geeft recht op beperkte uitkering in geval van blijvende invaliditeit, geneeskundige en tandheeskundige kosten voor zover de eigen verzekering geen dekking biedt, bijvoorbeeld door eigen risico. Materiële schade (kapotte fiets, bril etc.) valt niet onder de dekking.

De aansprakelijkheidsverzekering biedt allen die voor de school actief zijn (bestuur, personeel, vrijwilligers) dekking tegen schadeclaims ten gevolge van onrechtmatig handelen. De school is niet zonder meer aansprakelijk voor alles wat tijdens de school- of buitenschoolse activiteiten gebeurt. De school heeft pas een schadevergoedingsplicht wanneer er sprake is van een verwijtbare fout, wanneer zij dus tekortgeschoten is. Het blijft van belang dat ouders zelf een aansprakelijkheidsverzekering hebben voor hun kinderen.

# WEBSITE

Samenlevingsschool Oudehaske heeft een eigen website [www.basisschooloudehaske-meilan.nl](http://www.basisschooloudehaske-meilan.nl). Je kunt onze school ook volgen op Facebook en via Instagram.





## **Samenlevingschool Oudehaske**

De Vervening 1A (Postadres)  
8465RE Oudehaske  
0513 677 600

Julianastraat 1  
8465RC Oudehaske  
0513677369

[info.basisschooloudehaske@cbo-meilan.nl](mailto:info.basisschooloudehaske@cbo-meilan.nl)  
[www.basisschooloudehaske-meilan.nl](http://www.basisschooloudehaske-meilan.nl)